

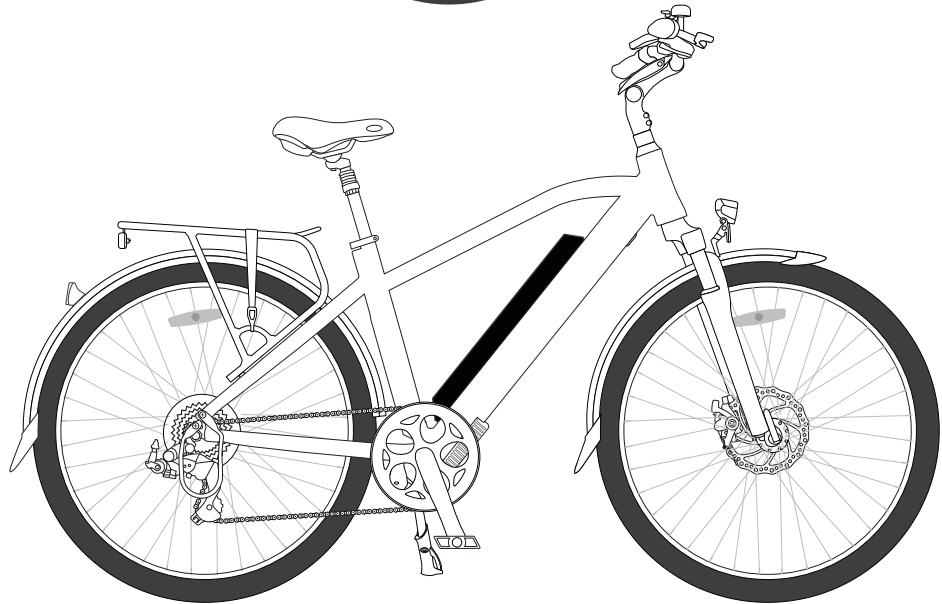

# MILANO & VENICE 48V

## MANUALE DELL'UTENTE

---

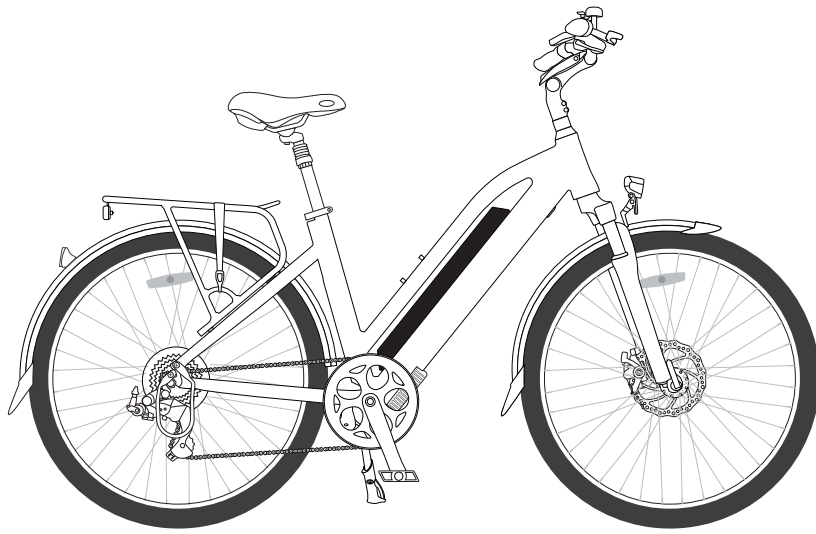

Informazioni importanti incluse: leggere prima del primo utilizzo!

---

<b>1. INTRODUZIONE GENERALE</b>	
1.1 Benvenuti .....	01
1.2 Utilizzo del manuale .....	01
1.3 Servizio e assistenza tecnica .....	01
1.4 Come scegliere la taglia giusta .....	01
1.5 Componenti della bicicletta .....	02
1.6 Autonomia .....	03
1.7 Raccomandazioni sul cambio .....	03
<b>2. SICUREZZA</b>	
2.1 Batteria e caricatore .....	03
2.2 Utilizzo della bicicletta .....	03
2.3 Trasporto .....	05
2.4 Chiavi .....	05
<b>3. INSTALLAZIONE E REGOLAZIONE</b>	
3.1 Gruppo manubrio e attacco .....	06
3.2 Montaggio dei pedali .....	07
3.3 Posizione .....	08
3.4 Altezza della sella .....	09
3.5 Regolazione della sella .....	09
3.6 Freni .....	09
3.7 Regolazione cambio e deragliatore .....	11
<b>4. PANORAMICA DELLE PARTI ELETTRICHE</b>	
4.1 Concetti generali .....	12
4.2 Batteria e caricatore .....	12
4.2.1 Panoramica .....	12
4.2.2 Note generali .....	13
4.2.3 Installazione e rimozione della batteria .....	13
4.2.4 Carica .....	13
4.2.5 Utilizzo .....	14
4.2.6 Conservazione .....	14
<b>5. DISPLAY</b> .....	15
<b>6. RACCOMANDAZIONI E MANUTENZIONE</b>	
6.1 Requisiti generali .....	22
6.2 Programma di manutenzione .....	22
6.3 Risoluzione dei problemi .....	24
6.4 Definizione di manomissione e raccomandazioni .....	25
<b>7. DATI TECNICI</b> .....	26
<b>8. GARANZIA</b> .....	27

---

# 1. INFORMAZIONI GENERALI

## 1.1 Benvenuti

Vogliamo esprimere tutta la nostra gratitudine per l'acquisto della vostra nuova E-bike NCM e darvi il benvenuto nella grande famiglia degli appassionati di biciclette elettriche. Le biciclette offrono grande praticità e forti emozioni e le e-bike NCM sono versioni potenziate di questa incredibile invenzione. Non si sono evolute solo le e-bike, ma anche noi, che rimaniamo a capo dell'innovazione del settore dell'e-cycling, sforzandoci al massimo per offrire qualcosa di nuovo ed eccitante mantenendo sempre viva l'anima del vero ciclismo.

## 1.2 Utilizzo del manuale

Vi incoraggiamo a leggere attentamente questo manuale prima di uscire con la vostra nuova e-bike NCM. È importante non ignorare le istruzioni di sicurezza e le spiegazioni fornite per le parti, sia provenienti da biciclette tradizionali che da biciclette non tradizionali, per ottenere una comprensione generale della vostra nuova e-bike NCM. Questo manuale è progettato per aiutarvi ad ottenere il massimo dalla vostra nuova e-bike, quindi abbiamo cercato di rispondere a quante più domande possibile. Prendetevi il tempo necessario a leggere le diverse sezioni del manuale prima di salire in sella.

## 1.3 Servizio e assistenza tecnica

Questo manuale è concepito come panoramica generale sulla vostra nuova e-bike NCM, quindi non è da considerare come un riferimento esaustivo. Per l'assistenza tecnica, incluse le informazioni su servizio, manutenzione e riparazioni, consultare il proprio rivenditore di fiducia. È possibile visitare il nostro sito ([www.ncmbikes.com](http://www.ncmbikes.com)) per ulteriori informazioni sui nostri prodotti e sulle nostre tecnologie. Inoltre, potete inviarci un'email all'indirizzo [support.it@ncmbikes.com](mailto:support.it@ncmbikes.com)

## 1.4 Come scegliere la taglia giusta

Una considerazione importante durante la selezione della tua nuova bicicletta è lo spazio al cavallo: la distanza tra il cavallo e il tubo superiore della bicicletta quando si è sopra di essa in piedi con i piedi ben appoggiati a terra. Nella maggior parte dei casi, questa distanza deve essere di almeno 1" (25 mm). Se si sceglie una mountain bike, si raccomanda uno spazio di almeno 2" (50 mm). Il tuo rivenditore di fiducia può aiutarvi a trovare una bicicletta delle corrette dimensioni.



Figura 1  
H = spazio

Minimo:  
25 mm per la maggior parte delle biciclette  
50 mm per le mountain bike

Per alcune biciclette, come le biciclette da città a telaio basso, non è possibile misurare lo spazio al cavallo, poiché non sono dotate di tubo superiore o è posto molto in basso. Per questo tipo di biciclette, utilizzare l'altezza della sella per selezionare la taglia corretta. Dovresti riuscire a toccare terra tranquillamente sedendoti sulla sella inserita al punto più basso sul tubo.

La regolazione della sella può migliorare la comodità e le prestazioni della bicicletta.

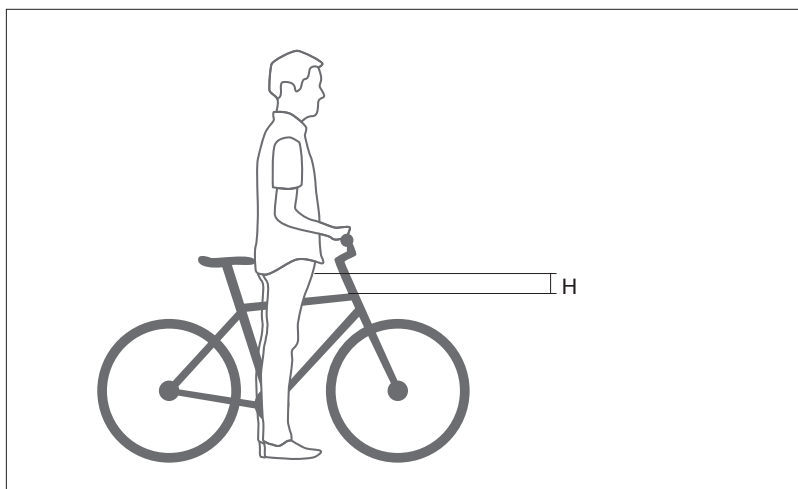
Il limite di carico della bicicletta è di 125 kg (ciclista incluso). Alcune parti presentano dei propri limiti di carico, come il portabagagli posteriore: fai riferimento al tuo rivenditore di fiducia in caso di dubbi.

## 1.5 Componenti della bicicletta

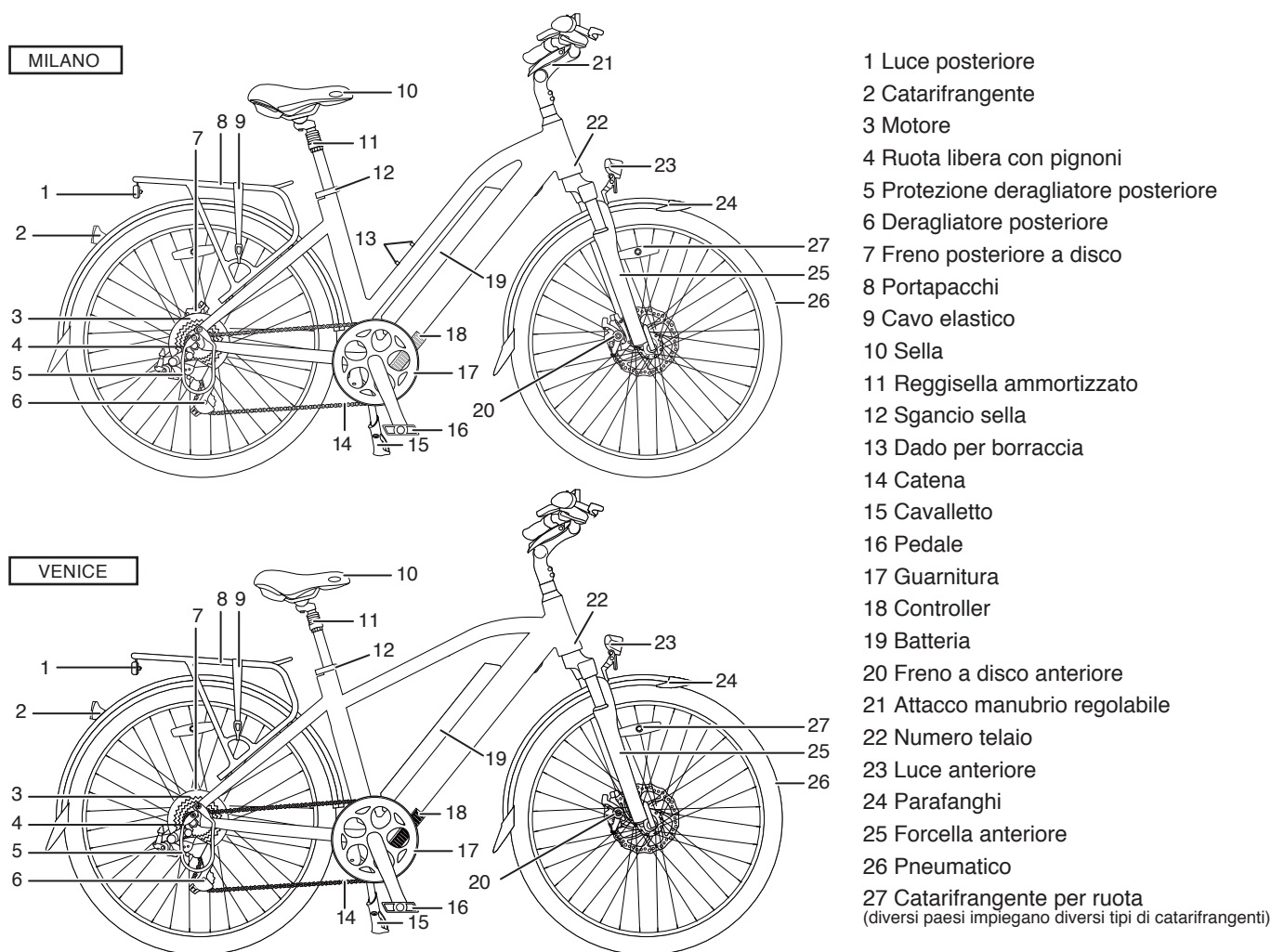

**Appendici manubrio**

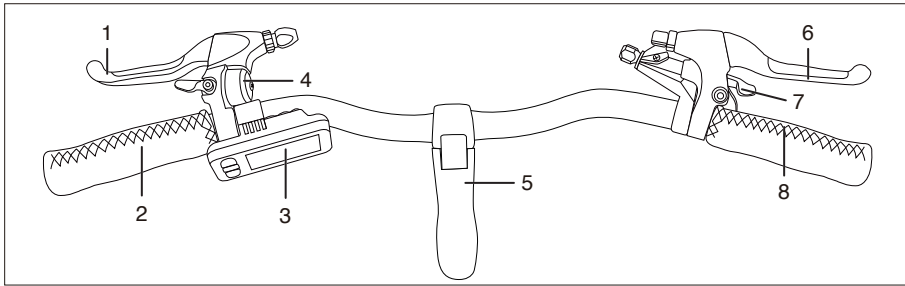

- |                           |                               |                          |
|---------------------------|-------------------------------|--------------------------|
| 1 Leva del freno sinistra | 4 Campanello                  | 7 Leva del cambio destra |
| 2 Impugnatura sinistra    | 5 Attacco manubrio regolabile | 8 Impugnatura destra     |
| 3 Display                 | 6 Leva del freno destra       |                          |

**Indicatore numero di telaio**

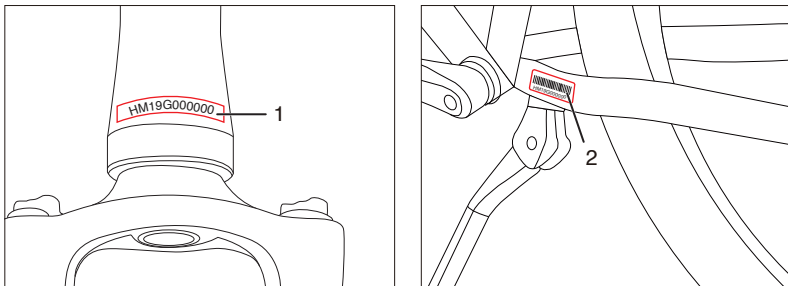

- 1 Numero telaio (tubo)
- 2 Numero telaio (adesivo)

**1.6 Autonomia**

L'autonomia della batteria dipende fortemente da diverse condizioni, tra cui (a titolo esemplificativo):

- Condizioni stradali, come pendenza o superficie.
- Condizioni atmosferiche, come temperatura e vento.
- Condizioni della bicicletta, come pressione degli pneumatici e livello di manutenzione.
- Utilizzo della bicicletta, come accelerazione, cambio delle marce e livello di assistenza del motore.
- Peso del ciclista e del carico trasportato.
- Numero di cicli di carica e scarica.

**1.7 Raccomandazioni sul cambio**

Per migliorare l'autonomia, consigliamo di cambiare marcia secondo la velocità. Per la partenza e i viaggi a bassa velocità, è meglio utilizzare una marcia più bassa. A velocità più elevate, scegliere una marcia più elevata. La riduzione della pressione dai pedali durante il cambio della marcia permetterà una maggior autonomia.

- Velocità elevata, marcia elevata
- Velocità bassa, marcia bassa
- Ridurre la pressione sui pedali durante il cambio della marcia

## 2. SICUREZZA

### 2.1 Batteria e caricatore

- Mantenere batteria e caricatore lontani dall'acqua e da fonti di calore.
- Non collegare terminali positivi e negativi.
- Mantenere la batteria lontana dalla portata di bambini e animali domestici.
- Utilizzare batteria e caricatore solo per il proprio scopo inteso e come parte della vostra e-bike.
- Non ricoprire batteria e caricatore, non posizionare oggetti al di sopra di essi e non appoggiarci oggetti.
- Non esporre batteria e caricatore a urti (cadute, etc.).
- Interrompere immediatamente la procedura di ricarica in caso di eventi anomali.

Nell'improbabile evento che una batteria prenda fuoco, NON cercare di estinguere l'incendio con acqua. Utilizzare sabbia o altro ritardante e chiamare immediatamente i servizi d'emergenza.

Evitare il contatto con la batteria e il caricatore durante la procedura di carica: il caricatore si scalda considerevolmente.



Prestare attenzione alle note riportate sulla parte posteriore dell'alloggiamento della batteria.

### 2.2 Utilizzo della bicicletta

Provare tutte le impostazioni della e-bike e familiarizzare con i relativi risultati in un ambiente sicuro e controllato prima di provare a utilizzare la bicicletta per strada. Le biciclette con assistenza a pedalata possono essere leggermente diverse a seconda delle impostazioni utilizzate.

## IMPORTANTI INFORMAZIONI DI SICUREZZA

1. Indossare sempre un casco durante l'utilizzo della bicicletta. Accertarsi che il casco sia omologato e conforme alle normative locali.
2. Tenere parti del corpo e altri oggetti lontani da parti in movimento della bicicletta che possono causare lesioni, come ruote o catena. Non appoggiare oggetti su batteria o motore. Non impedire il movimento del motopropulsore in qualsiasi modo.
3. Indossare sempre scarpe che rimangono ai piedi e offrono un buon attrito sui pedali. Non salire mai in bicicletta a piedi nudi o con dei sandali.
4. Familiarizzare con i controlli della bicicletta.
5. Indossare abiti visibili e chiari, non larghi, in modo che non si impiglino nelle parti in movimento della bici o essere intrappolati da oggetti sul ciglio della strada.
6. Non fare salti con la bicicletta. Effettuare salti pone un incredibile livello di stress sulla maggior parte dei componenti della bicicletta, come i raggi e i pedali. Una delle parti più vulnerabili ai danni da salto è la forcella anteriore. I ciclisti che insistono con l'effettuare salti con la bicicletta rischiano di provocare gravi danni alla bici e a se stessi.
7. Prestare attenzione alla propria velocità e mantenerla a un livello compatibile con le condizioni. Tenere sempre presente che vi è una relazione diretta tra velocità e controllo, oltre che tra velocità e stress sui componenti.
8. Seguire sempre le leggi locali sul traffico.
9. Non utilizzare la bicicletta sotto l'effetto di alcol, medicine o altre sostanze.
10. In caso di condizioni mediche, consultare un medico prima di effettuare uscite in bicicletta.
11. Non mettere in pericolo se stessi e gli altri con atteggiamenti pericolosi.
12. Tenere a mente che la distanza di frenata aumenta in presenza di condizioni stradali imperfette, come strade bagnate o in pavé.
13. Controllare i cavi dei freni prima di partire. Accertarsi che entrambi i freni funzionino e siano in buone condizioni.

Solitamente, nei paesi con la guida a destra il freno anteriore si comanda con la leva a sinistra, mentre il freno posteriore si comanda con la leva a destra. Vale l'opposto per i paesi con guida a sinistra. La tabella indica alcuni esempi.

Paese	Cavi del freno	Paese	Cavi del freno
Austria	La leva sinistra controlla il freno anteriore. La leva destra controlla il freno posteriore.	Australia	La leva sinistra controlla il freno posteriore. La leva destra controlla il freno anteriore.
Brasile		Indonesia	
Canada		Giappone	
Danimarca		Hong Kong	
Francia		Malesia	
Germania		Nuova Zelanda	
Italia		Singapore	
Olanda		UK	
Portogallo			
Polonia			
Spagna			
Corea del Sud			
Svizzera			
Russia			
USA			

**⚠ ATTENZIONE:**

- Non toccare le superfici più calde dopo un utilizzo intenso, come il disco del freno o i bordi dei corpi dei freni a V.
- Dispiegando il cavalletto, accertarsi che la superficie di appoggio sia sicura, per prevenire qualsiasi caduta della bicicletta.
- Rispettare qualsiasi legge concernente l'età minima per l'utilizzo della bicicletta.

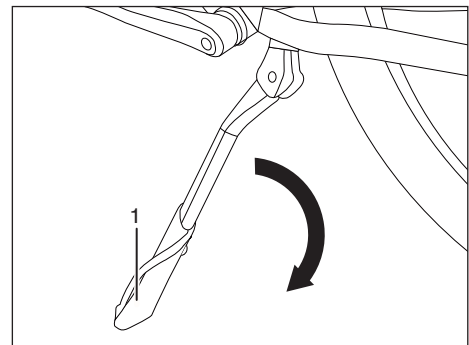

## Gonfiare i pneumatici

**⚠ ATTENZIONE:**

Dovresti sempre controllare la pressione dei pneumatici prima di iniziare a guidare o una volta alla settimana al minimo. Controllare la parete laterale del pneumatico per le pressioni di gonfiaggio minima e massima e assicurarsi sempre che i pneumatici siano gonfiati a una pressione compresa nell'intervallo indicato. Se la pressione è troppo bassa, la ruota potrebbe essere danneggiata, o la camera d'aria potrebbe essere schiacciata, causando una gomma a terra. Se la pressione supera il numero massimo consigliato, il pneumatico potrebbe fuoriuscire dal cerchione, con conseguenti danni alla bici e lesioni al ciclista e a chi si trova nelle vicinanze.

Per assicurarsi di avere sempre la pressione dei pneumatici corretta e desiderabile, utilizzare una pompa da bicicletta con un pressoregauge incorporato.

## 2.3 Trasporto

### Trasporto via macchina

Rimuovere le batterie in caso di trasporto via macchina, poiché le batterie possono venire danneggiate da urti ripetuti o da oggetti esterni che colpiscono la bicicletta ad alta velocità.

Rimuovere le batterie e tenerle all'interno della macchina durante il trasporto.

### Rimuovere la ruota anteriore per il trasporto

- Aprire la leva di bloccaggio rapido (1) e allentare il dado (2).
- Rimuovere la ruota anteriore (3) dalla forcella verso il basso.

### Installazione della ruota anteriore

- Inserire la ruota anteriore (3) nelle flange (4) della forcella.
- Stringere il dado (2) e chiudere la leva di bloccaggio rapido (1).
- La leva deve puntare verso l'alto (e allineata alla forcella per evitare impigliamenti) e deve essere bloccata.

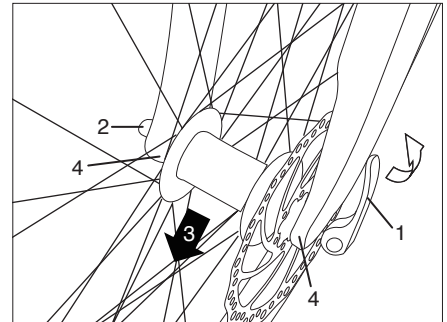

### ⚠ ATTENZIONE:

- Per evitare situazioni pericolose, una volta installata la ruota, controllare il funzionamento del sistema frenante prima di partire.
- Se la leva di bloccaggio rapido non è completamente chiusa, può aprirsi facilmente. Ciò può causare la perdita della ruota, che a sua volta può comportare cadute e danno alla bicicletta. Per accertarsi che la ruota sia bloccata in posizione, la leva di bloccaggio rapido deve fornire una buona resistenza alla chiusura manuale e deve essere sempre bloccata prima della partenza.

## 2.4 Chiavi

Ogni e-bike NCM viene consegnata con due copie della chiave di bloccaggio della batteria. Le batterie con serratura di blocco vengono consegnate con chiavi extra (non sono le stesse chiavi della batteria). La carica della batteria a bordo della bicicletta comporta un utilizzo poco frequente delle chiavi di bloccaggio della batteria. Tuttavia, queste chiavi sono necessarie per la manutenzione e le riparazioni: tenere a mente questo aspetto quando si ripongono le chiavi.

- Accertarsi di avere sempre a disposizione almeno una chiave di riserva.
- Tenere le chiavi di riserva in un luogo sicuro per la riparazione, la manutenzione e le emergenze.
- Portarsi dietro le chiavi quando si visita il proprio rivenditore NCM per manutenzione e riparazioni.



### 3. INSTALLAZIONE E REGOLAZIONE

#### 3.1 Gruppo manubrio e attacco

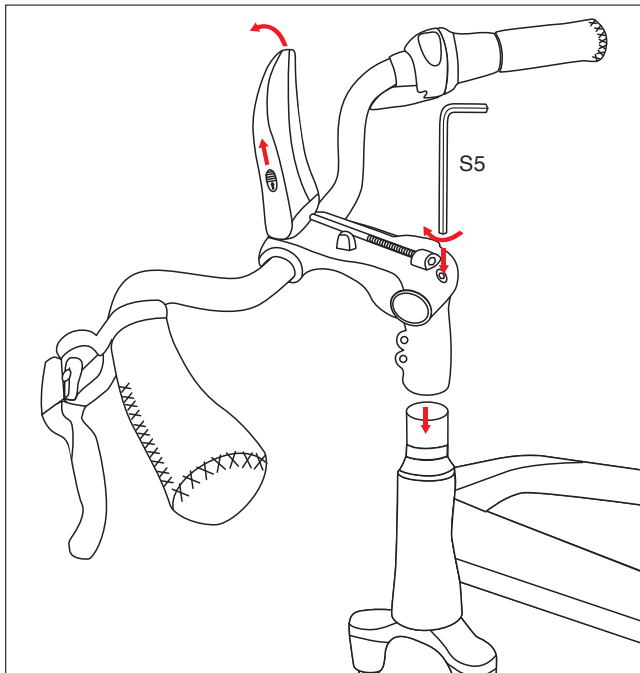

1. Aprire lo sportellino superiore, allineare l'attacco al tubo e installarlo in posizione. Stringere la vite al di sopra dell'attacco.

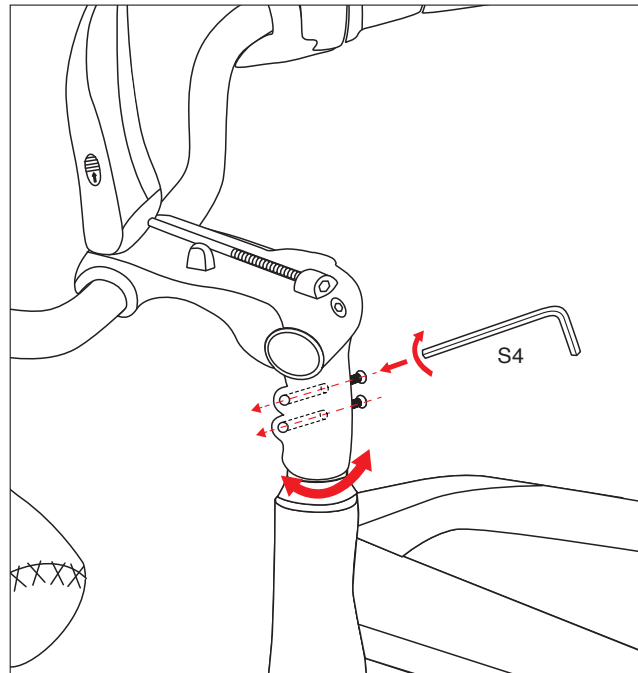

2. Allineare il manubrio in modo che sia perpendicolare rispetto alla ruota, poi inserire e stringere le due viti come mostrato di seguito.

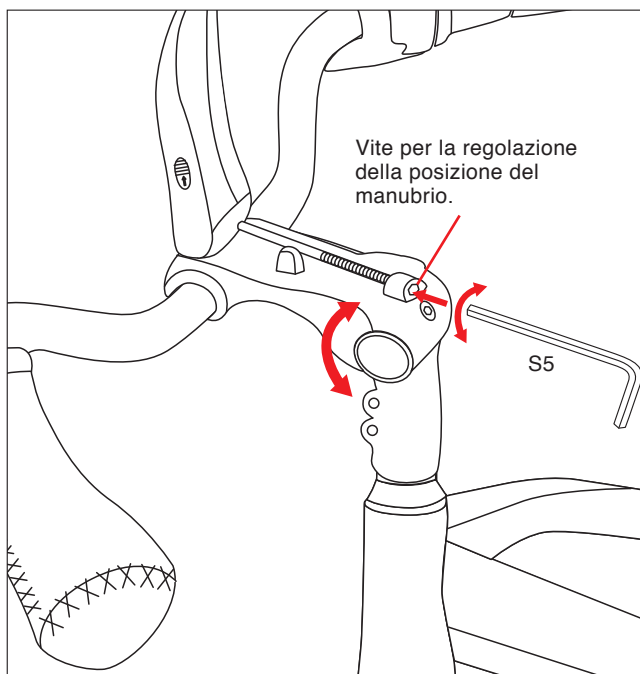

3. Spostare il manubrio verso l'alto o verso il basso per regolare all'angolo desiderato, poi stringere la vite rivolta all'indietro sulla parte superiore dell'attacco per bloccare il manubrio.

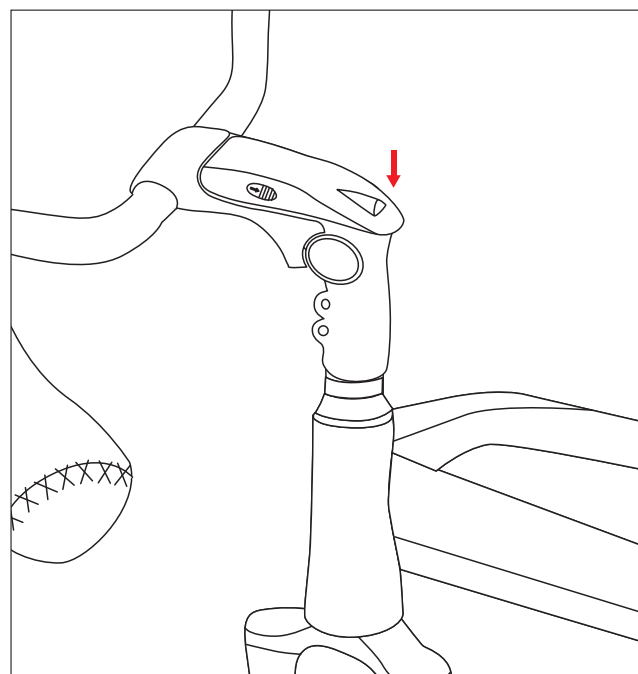

4. Chiudere lo sportellino per completare l'installazione e la regolazione.

### 3.2 Montaggio dei pedali

- Identificare i pedali: cercare le lettere "L" e "R".
- Il pedale marcato con la lettera "R" è il pedale destro (con la bicicletta rivolta in avanti). Per bloccare il pedale alla pedivella, stringere in senso orario.
- Il pedale marcato con la lettera "L" è il pedale sinistro. Per il blocco del pedale, stringere in senso antiorario (rivolti direttamente verso la bicicletta).

**⚠ ATTENZIONE:**

Prima avvitare il pedale manualmente, poi bloccarlo con la chiave fornita.

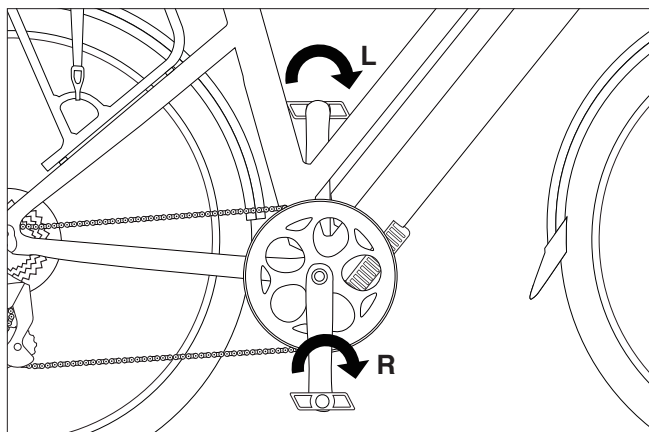
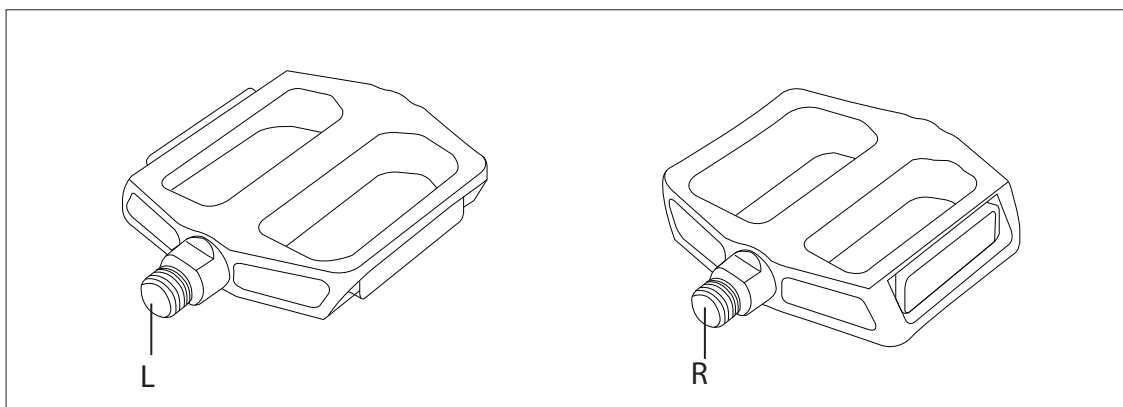

### 3.3 Posizione

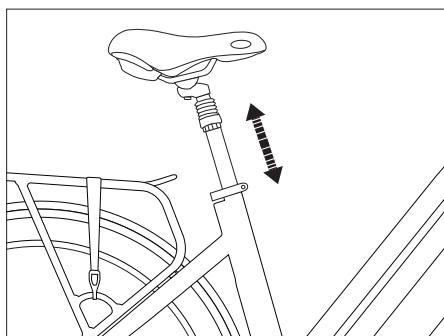

Per permettere sessioni comode, senza fatica e sicure, l'altezza di sella e manubrio deve essere regolata per adeguarsi all'altezza del ciclista.

La sella è a un'altezza corretta se la gamba è quasi completamente stesa quando il pedale è nella posizione più vicina al terreno. Le dita dei piedi devono essere in grado di toccare il terreno.

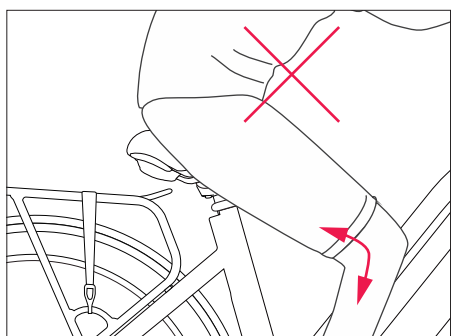

Troppo bassa

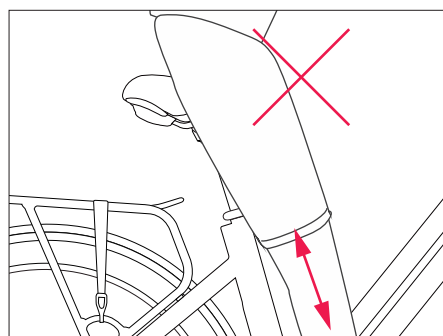

Troppo alta

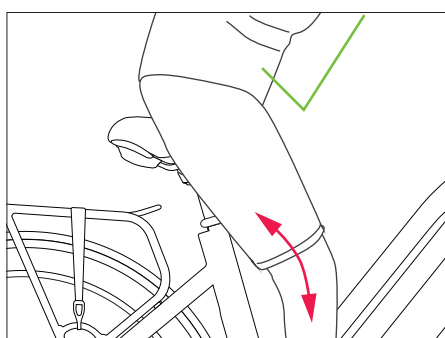

Altezza ottimale

### 3.4 Altezza della sella

La leva di blocco rapido deve richiedere un certo sforzo per essere chiusa completamente in modo da prevenire qualsiasi movimento indesiderato durante le sessioni.

#### **⚠ ATTENZIONE:**

Una leva chiusa impropriamente potrebbe riaprirsi o avere una capacità limitata di tenere la sella in posizione. Ciò potrebbe causare una caduta improvvisa della sella nel rispettivo tubo, con potenziale rischio di cadute e lesioni personali.

Il canotto presenta una linea di inserimento minimo (la mancata osservazione della linea può comportare lesioni personali gravi); accertarsi che il canotto sia inserito nel tubo oltre a questa linea (la linea deve essere all'interno del tubo).

- Sbloccare la leva di blocco rapido, determinare l'altezza corretta della sella e bloccare.
- La forza di blocco può essere regolata tramite il dado presente sulla leva di blocco.
- La leva di blocco rapido deve essere chiusa con considerevole pressione.

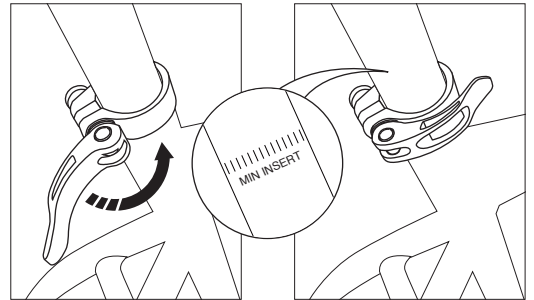

### 3.5 Regolazione della sella

Può essere regolata anche l'inclinazione della sella, in avanti o all'indietro.

- Sbloccare il dado nella parte inferiore (4).
- Regolare l'inclinazione della sella premendo nella parte inferiore o anteriore della sella
- Spostare la sella in avanti o all'indietro per la regolazione in base alla lunghezza del braccio/tronco e alla posizione desiderata.
- Bloccare il dado (4) per bloccare la sella.

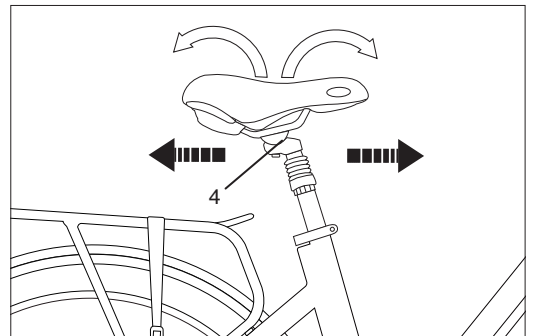

#### **⚠ ATTENZIONE:**

Per una posizione più comoda, la sella deve essere il più orizzontale possibile.

### 3.6 Freni

#### 3.6.1 Considerazioni generali

Nella maggior parte dei paesi, le biciclette sono realizzate in modo che la leva sinistra controlli il freno anteriore; per cambiare questa impostazione, contattare il proprio rivenditore e tenere in considerazione la Sezione 2 - Importanti informazioni di sicurezza.

Se la bicicletta è dotata di due freni manuali, frenare con entrambi allo stesso momento per una distanza d'arresto ottimale.

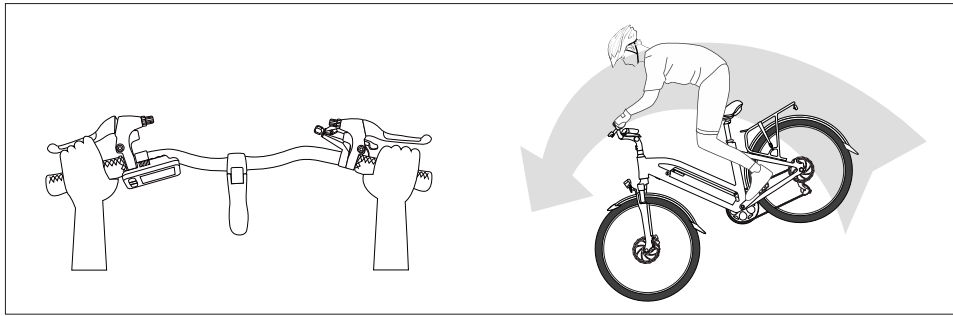

**⚠ATTENZIONE:**

Un utilizzo eccessivo o non corretto del freno anteriore può causare il sollevamento della ruota posteriore, che a sua volta può comportare la perdita del controllo della bicicletta o addirittura il ribaltamento della bicicletta e del ciclista in avanti. Ciò può portare a lesioni personali gravi e a danni alla bicicletta. Prestare attenzione durante l'uso del freno anteriore ed evitare di utilizzarlo senza utilizzare il freno posteriore. Idealmente, entrambi i freni devono essere azionati allo stesso tempo, con il ciclista che si sposta all'indietro sulla bicicletta a seconda della quantità di pressione applicata.

**3.6.2 Regolazione dei freni**

**Freni a disco**

Quando la ruota è all'esterno del telaio, non operare la leva del freno. Con alcuni freni, le pastiglie regolano automaticamente la spaziatura, in modo da non dover re-inserire il disco.

**Allineamento di un freno a disco meccanico**

1. Allentare o stringere il regolatore tendicavo all'estremità della leva del cavo del freno. Ciò permetterà un piccolo aggiustamento della spaziatura delle pastiglie dei freni. Se ciò non è sufficiente.
2. Allentare i due dadi di allineamento senza rimuoverli. Ruotare lentamente la ruota e controllare lo spazio tra il rotore e le pastiglie; regolare la posizione delle pastiglie in modo che il rotore non sfregi e sia leggermente più vicino alla pastiglia esterna (la spaziatura tra rotore e pastiglia deve essere appena sufficiente a prevenire lo sfregamento). Accertarsi che rotore e pastiglie siano paralleli. Stringere i dadi al termine della regolazione.
3. Se il rotore sfrega contro le pastiglie o se lo spazio è eccessivo, è possibile regolare la spaziatura della pastiglia del freno allentando il dado della pinza e rilasciando il cavo leggermente per aumentare la spaziatura o tirando il dado per diminuirlo, poi stringendo nuovamente il dado.

Nota: Accertarsi che i cavi dei freni siano inseriti appropriatamente nelle leve dei freni prima di regolare i freni.

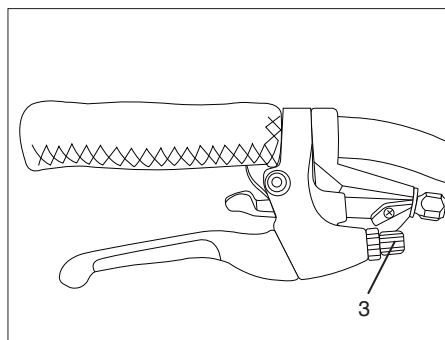
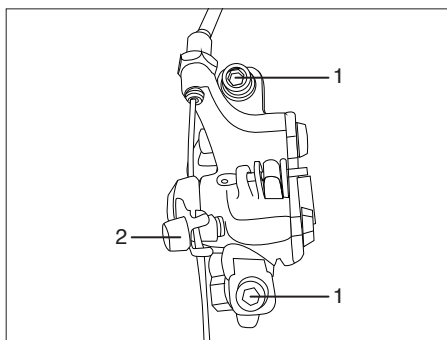

- 1. Bulloni di allineamento
- 2. Dado della pinza
- 3. Tendicavo

**⚠ATTENZIONE:**

Se il rotore del disco è curvato o rotto, sostituire prima il rotore.

## 3.7 Regolazione cambio e deragliatore

### Regolazione del deragliatore posteriore

- 1: Accertarsi che il deragliatore sia impostato sulla corona più piccola
- 2: Stringere al massimo il tendicavo in modo da avere la possibilità di regolarlo in seguito.
- 3: Regolare il limite superiore ruotando la vite contrassegnata con la lettera "H" sul deragliatore in modo che si allinei con la corona più piccola.
- 4: Aumentare la tensione sul cavo svitando il tassello del cavo, tirando il cavo fino a tenderlo e riavvitando il tassello.
- 5: Impostare il deragliatore posteriore sulla quarta o quinta corona.
- 6: Per regolare l'indice, ruotare il tendicavo in modo che la puleggia del deragliatore si allinei al di sotto della corona corretta (scelta). Con un deragliatore posteriore Shimano, allineare la puleggia leggermente all'interno della corona. Effettuare qualche cambio di marcia di prova per accertare la correttezza della regolazione.
- 7: Impostare il deragliatore posteriore sulla corona più grande.
- 8: Regolare il limite inferiore ruotando la vite contrassegnata con la lettera "L" sul deragliatore in modo che si allinei con la corona più grande.
- 9: Regolare la vite di regolazione in modo che la puleggia del deragliatore posteriore sia il più vicino possibile alla corona più grande senza trascinamento.

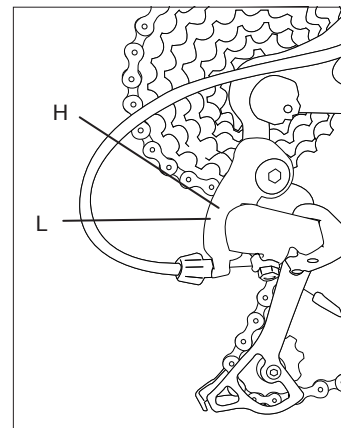

## 4. PANORAMICA DELLE PARTI ELETTRICHE

### 4.1 Concetti generali

Le e-bike NCM sono dotate di componenti che agiscono insieme per offrire una sensazione di guida della bicicletta fluida, potente e senza sforzi. Il nostro sistema a pedalata assistita consiste di quanto segue:

#### Batteria

Le batterie integrate a ioni di litio delle e-bike NCM sono tra i pacchetti batterie di maggior capacità sul mercato e le biciclette NCM Milano & Venice hanno una capacità di 624Wh. Il pacchetto consiste di celle Panasonic ad elevata densità, permettendo leggerezza ed eleganza del design senza sacrifici nella capacità della batteria. Inoltre, la maggior parte dei nostri design è dotata di porta USB incorporata, perfetta per caricare il vostro smartphone o altri piccoli dispositivi elettronici durante la marcia.

#### Motore Das-Kit

Il nostro motore proprietario Das-Kit X15 è tra i migliori sul mercato e offre ottime prestazioni rimanendo massimamente silenzioso. Con una potenza nominale di 250W, raggiunge un massimo di 55Nm (Newton-metri) di coppia: nessuna collina è troppo ripida e nessun terreno è troppo accidentato per NCM Milano & Venice. La sua versatilità permette l'adozione di una guarnitura tripla, dando al ciclista più opzioni e riducendo l'utilizzo di energia sia da parte del ciclista, che da parte della batteria.

#### Display

Il pannello di controllo Das-Kit dà al ciclista un comando completo sul sistema elettrico e il suo setup offre tutte le informazioni necessarie sulla e-bike con il semplice tocco di un pulsante, permettendovi di trascorrere più tempo a godervi l'ambiente circostante. Il display offre le seguenti informazioni:

- Indicatore del livello della batteria
- Indicatore del livello di assistenza
- Indicatori generali: velocità, distanza, etc.

Utilizzando il freno con sensore (la leva del freno che controlla il freno anteriore), i sensori interni interrompono immediatamente il funzionamento del motore. L'utilizzo del freno posteriore arresta immediatamente l'assistenza del motore in tutti i casi. Un altro sensore, all'interno della pedivella, ha il compito di spegnere il motore quando il ciclista smette di pedalare.

La bicicletta può essere utilizzata anche senza assistenza elettrica da parte del motore: impostando il livello di assistenza a 0, la e-bike si comporterà come una bicicletta tradizionale. La batteria scarica non renderà la bicicletta inutilizzabile.

### 4.2 Batteria e caricatore

#### 4.2.1 Panoramica

A Batteria

B Presa di ricarica

C Manico della batteria

D Spia del livello di capacità

E Pulsante del livello di capacità

G Porta USB (uscita: 5V 700mA)

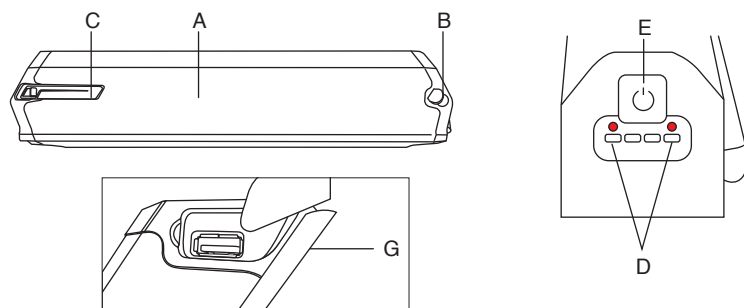

**⚠ ATTENZIONE:** (Adesivo sulla batteria)

Accertarsi che la batteria sia bloccata prima di utilizzarla.

**⚠ ATTENZIONE:** (Adesivo sulla batteria)

- Non utilizzare o caricare la batteria in caso di temperature elevate.
- Non far andare in corto circuito i connettori positivo (+) e negativo (-) della batteria.
- Non immergere la batteria in acqua o liquido acido. Non posizionare la batteria vicina al fuoco.
- Non smontare l'involucro della batteria.
- Conservare la batteria in un ambiente pulito e asciutto e ricaricare la batteria due ore ogni tre mesi quando non viene utilizzata per periodi prolungati.
- Caricare la batteria con il caricatore specificato.

A Presa AC (100~240V) (il tipo può variare)

B Caricatore

C Indicatore di carica

D Presa batteria

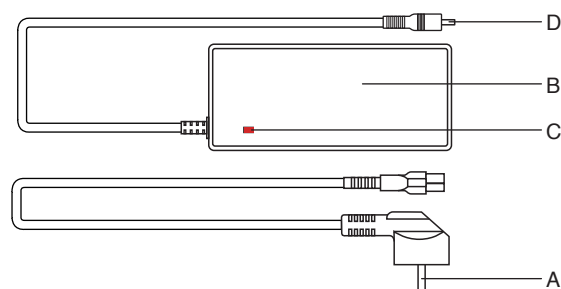
**4.2.2 Note generali**

- Interrompere immediatamente la ricarica della batteria se si nota qualsiasi comportamento inusuale, come la presenza di fumo o di odori strani. Rimuovere la batteria e conservarla fuori casa, poi portarla a un rivenditore autorizzato NCM o da un tecnico qualificato per le riparazioni o la sostituzione.
- Nell'improbabile evento che una batteria prenda fuoco, NON cercare di estinguere l'incendio con acqua. Utilizzare sabbia o altro ritardante e chiamare immediatamente i servizi d'emergenza.

**4.2.3 Installazione e rimozione della batteria**

La batteria (1) è fissata con un blocco.

-Sbloccare la batteria ed estrarla con il manico (2).

-Inserire la batteria (1) nel telaio fino all'arresto.

-Rimuovere la chiave dal blocco (3).

-Accertarsi che la batteria sia ben bloccata.

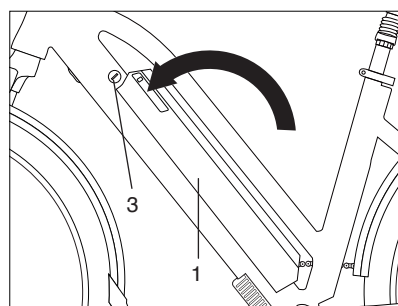
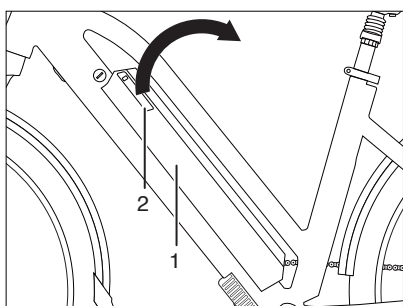
**4.2.4 Carica**

- Ricaricare la batteria a temperature inferiori a 0°C o superiori a 60°C può causare una ricarica insufficiente e risultare dannoso per la vita della batteria.
- Durante la carica, la spia LED rossa del caricatore sarà rossa.
- La carica è completa quando il LED del caricatore diventa verde.



**Batteria integrata all'esterno della bicicletta**

1. Inserire la chiave per sbloccare la batteria, poi tirare la batteria verso l'alto.
2. Rimuovere la batteria.
3. Collegare il caricatore alla batteria.
4. Collegare il caricatore a una presa elettrica.
5. La procedura di ricarica può essere interrotta in qualsiasi momento.
6. Scollegare prima il caricatore dalla presa, poi dalla batteria.
7. Riposizionare la batteria e controllare che sia correttamente allineata al fondo.
8. Spingere la batteria verso il basso finché non verrà udito un "click" che accerterà il fissaggio completo della batteria.
9. Rimuovere la chiave.
10. La e-bike NCM è pronta per l'uso.

**Batteria integrata all'interno della bicicletta**

1. Collegare il caricatore alla batteria.
2. Collegare il caricatore a una presa elettrica.
3. La procedura di ricarica può essere interrotta in qualsiasi momento.
4. Scollegare prima il caricatore dalla presa, poi dalla batteria.
5. La e-bike NCM è pronta per l'uso.

**4.2.5 Utilizzo**

Quando la carica della batteria scende a 1 barra, l'assistenza del motore si interromperà. Se delle luci sono collegate alla batteria, rimarranno in funzionamento per circa due ore.

La carica rimanente della batteria può essere controllata premendo il pulsante di accensione a fianco degli indicatori LED. Il display, inoltre, indicherà anche la carica rimanente quando la bicicletta è in utilizzo.

Effettuare una scarica completa della batteria (utilizzando la bicicletta finché la batteria non è completamente scarica) dopo 15 cariche normali od ogni tre mesi; ciò aiuterà a preservare la vita della batteria. Il tempo di caricamento è di circa 7 ore. Non ricaricare la batteria per più di 14 ore (la batteria sarà completamente carica molto prima).

**4.2.6 Conservazione**

Se la bicicletta non viene utilizzata per un periodo superiore a un mese, è meglio riporre la batteria:

- A una capacità del 40%-60%, caricata una volta al mese per 30 minuti.
- Scollegata dalla bicicletta.
- A temperature tra 0°C e 40°C.

Se non viene utilizzata, la batteria deve essere controllata una volta al mese e presentare almeno un LED lampeggiante che indica la carica rimanente. Caricare la batteria se necessario.

È importante caricare la batteria ogni tre mesi (per una o due ore), come minimo. In caso contrario la batteria verrà danneggiata, potenzialmente annullando la garanzia.

## 5. Display

### 5.1 I pulsanti

Il display presenta tre pulsanti: “M”, “+” e “-”.

“M” rappresenta MODE/ON/OFF.

“+” rappresenta UP (Su). “-” rappresenta DOWN (Giù).

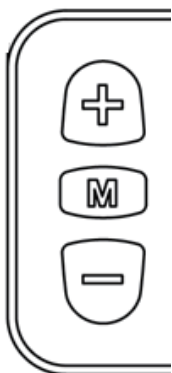

## 5.2 Funzioni del display

### 5.2.1 RIEPILOGO DELLE FUNZIONI

1. Interruttore

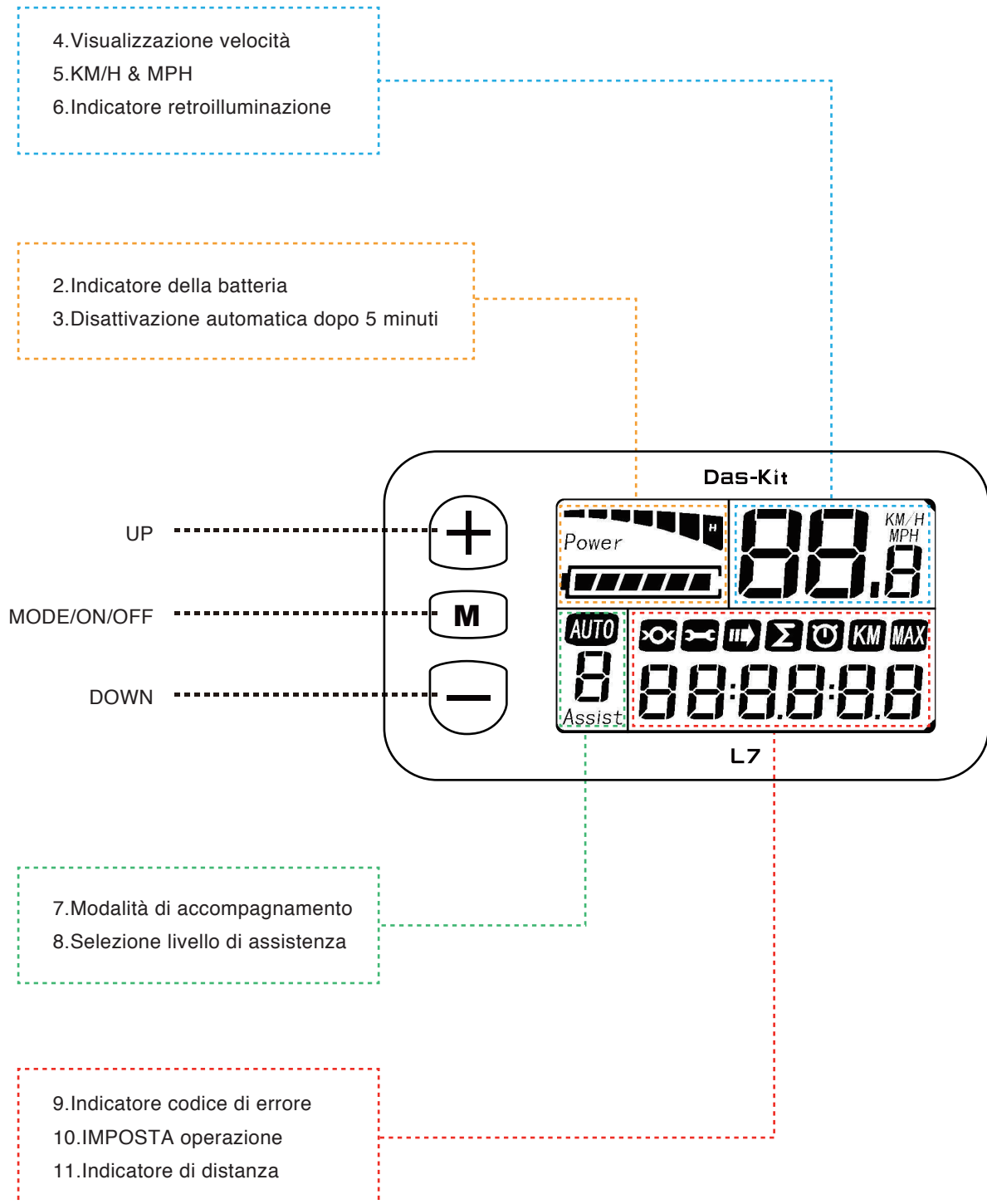

### 5.2.2 AREA VISUALIZZAZIONE COMPLETA

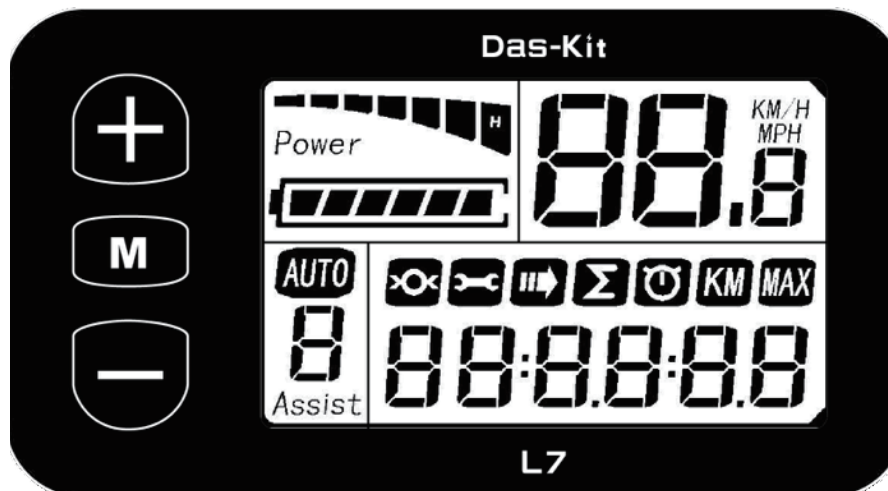

### 5.2.3 AREA VISUALIZZAZIONE NORMALE

La normale area di visualizzazione dell'L7 è mostrata di seguito. Indica il flusso di corrente, la capacità rimanente della batteria, la velocità, il PAS e la distanza percorsa. Premere il pulsante M per cambiare gli indicatori visualizzati.

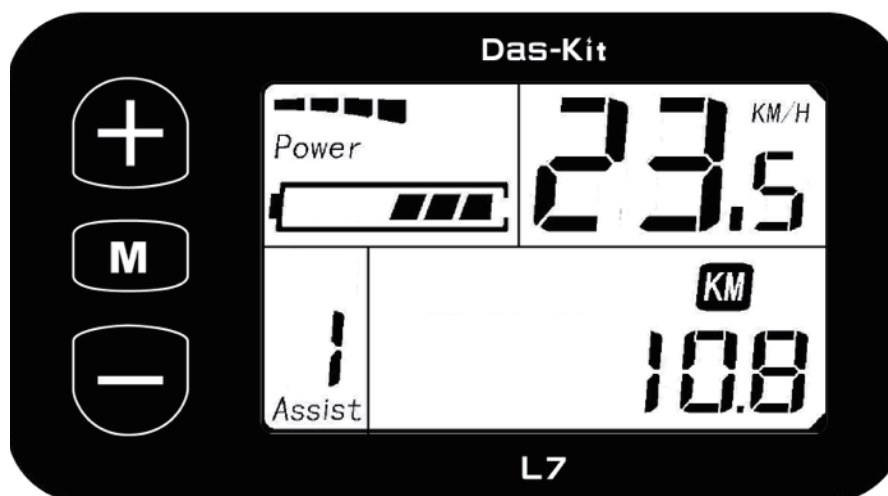

## 5.3 Funzionamento normale

### 5.3.1 ON/OFF

Premere M per attivare il display. Con il display attivo, premere M per 2 secondi per spegnere il display. Con il display disattivo non c'è consumo di energia.

L'assorbimento di energia non è superiore a  $2\mu\text{A}$ .

\* Il pannello verrà spento automaticamente quando la velocità è di 0 km/h per 5 minuti.

### 5.3.2 VISUALIZZAZIONE DELLA CORRENTE

L'indicatore della corrente mostra l'assorbimento della corrente del controller: per ogni segmento è 2A, sei segmenti sono >=12A (il grafico a barre mostra la potenza in uscita del motore in tempo reale. 1 barra – bassa potenza; tutte le barre – potenza completa.)



### 5.3.3 VISUALIZZAZIONE DELLA VELOCITÀ

L'angolo in alto a destra del display indica la velocità corrente della e-bike.



### 5.3.4 INDICATORE DELLA RETROILLUMINAZIONE

Con il display attivo, premere DOWN (-) per 2 secondi per attivare la retroilluminazione. Premere nuovamente per 2 secondi per disattivare la retroilluminazione.

### 5.3.5 MODALITÀ DI ACCOMPAGNAMENTO

Premere UP (+) per 2 secondi per entrare nella modalità assistita di accompagnamento. Quando l'icona AUTO è accesa, la e-bike viaggerà a 6km/h senza necessità di pedalata. La modalità di accompagnamento assistita cesserà quando il pulsante "-" non viene più premuto.

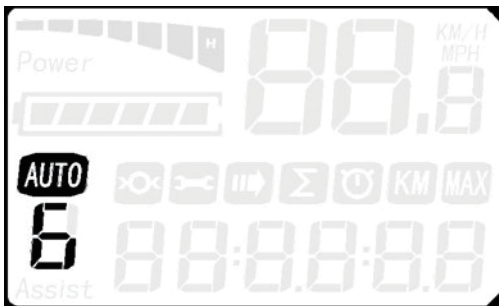

### 5.3.6 SELEZIONE DEL LIVELLO DI assistenza

Premere UP (+) o DOWN (-) per modificare il livello d'assistenza e, di conseguenza, la potenza in uscita del motore. La modalità predefinita è un livello pari a 1 e l'assistenza varia dal livello 0 al livello 6. Il livello 0 non fornisce assistenza dal motore. I livelli sono personalizzabili.



### 5.3.7 VISUALIZZAZIONE CODICI D'ERRORE

Se si verificano errori con il sistema di controllo elettronico, l'icona del display lampeggerà a 1Hz e mostrerà automaticamente il codice di errore. Differenti codici di errore rappresentano diversi guasti del sistema. Consultare la tabella di seguito per i dettagli.

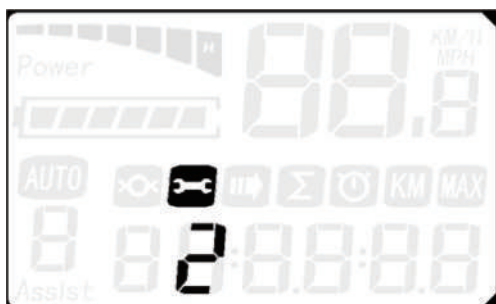

※Il display non è in grado di tornare allo stato normale finché il problema non viene risolto. I componenti elettrici della e-bike non funzioneranno finché sarà presente un errore nel sistema. Tuttavia, la bicicletta può funzionare anche in modo convenzionale (senza pedalata assistita).

※Tenere premuto UP (+) e M contemporaneamente per mostrare il codice di errore.

Ogni codice di errore corrisponde a un guasto specifico del sistema

Codice d'errore	Definizione
0	Normale
1	Errore di corrente o MOS (semiconduttore) danneggiato
2	Errore di throttling (rilevamento dopo l'accensione)
3	Fase mancante nel motore (perdita di potenza)
4	Errore segnale di Hall (elettromagnete in posizione non corretta)
5	Errore del freno (rilevamento dopo l'accensione)
6	Sottotensione
7	Stallo del motore
8	Errore di comunicazione con il controller
9	Errore di comunicazione con il display

## 5.4 Impostazioni

### 5.4.1 DISTANZA DEL VIAGGIO

La distanza del viaggio rappresenta la distanza percorsa della sessione in corso. Viene visualizzata come indicato di seguito. Tenendo premuto UP (+) per 2 secondi i dati sulla distanza del viaggio lampeggeranno a 1Hz e tenendo premuto UP (+) per altri 2 secondi l'indicatore verrà resettato

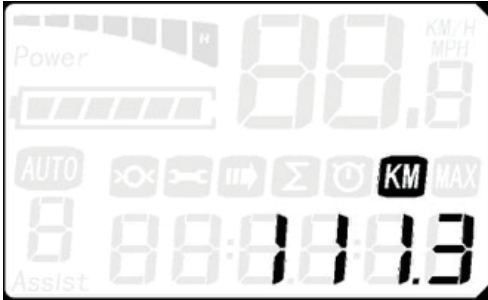

### 5.4.2 KM/H & MPH

Tenere premuto UP (+) per 8 secondi per entrare in modalità di selezione tra KM/H e MPH, poi premere UP (+) o DOWN (-) per selezionare tra KM/H e MPH e M per confermare e uscire.

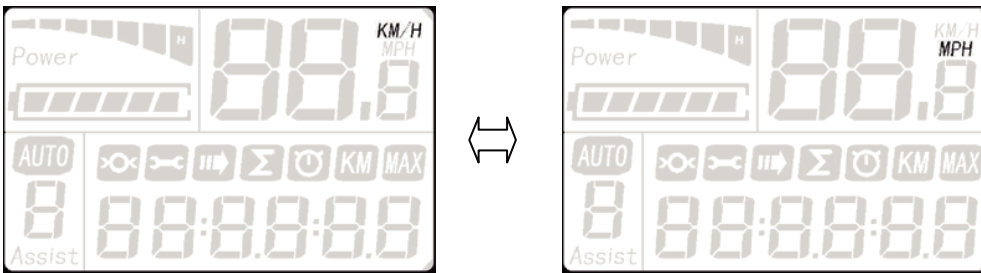

## 5.5 Indicatori aggiuntivi

### 5.5.1 GENERALE

Con il display acceso, premere M per cambiare le informazioni visualizzate. I dati visualizzabili sul display sono:



ODO



Distanza del viaggio



Tempo del viaggio



Velocità Max



Codice d'errore



Dimensioni della ruota



display automatico

### 5.5.2 INDICATORE DEL TEMPO DI VIAGGIO

L'indicatore di tempo di viaggio mostra e registra la durata del percorso. Si riinizia quando il display viene spento.



### 5.5.3 VELOCITÀ MAX

La funzione della velocità massima registra la velocità maggiore raggiunta, visualizzata come indicato di seguito.



\* Selezionare  per far scorrere automaticamente gli indicatori.

## 5.6 Indicatore della batteria

Quando la batteria è carica, tutti e sei i segmenti della batteria saranno illuminati. Quando la batteria è scarica, il telaio della batteria lampeggerà, indicando che la batteria deve essere ricaricata immediatamente.

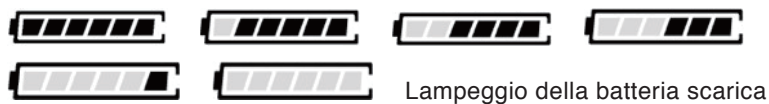

**In caso di domande sul display, contattare il proprio rivenditore NCM.**



## 6. RACCOMANDAZIONI E MANUTENZIONE

### 6.1 Requisiti generali

Le e-bike NCM utilizzano involucri metallici per i propri componenti elettronici, quindi sconsigliamo l'utilizzo di acqua eccessiva per il lavaggio degli involucri e delle parti circostanti. Utilizzare un panno morbido con una soluzione neutra per eliminare lo sporco dagli involucri. Poi asciugare con un panno morbido asciutto.

Non utilizzare acqua ad alta pressione o aria compressa per la pulizia: ciò può forzare acqua nei componenti elettrici, che a sua volta può comportare malfunzionamenti.

Non lavare i componenti in plastica con eccessiva acqua. Quando le parti interne elettriche entrano in contatto con l'acqua, l'isolatore può corrodersi, comportando eccessivo consumo o altri problemi.

Non utilizzare sapone per lavare i componenti in metallo. Soluzioni non neutre possono causare scolorimento, distorsione, graffi, etc.

#### Evitare di lasciare la bici all'esterno

Quando la bicicletta non viene utilizzata, mantenerla in un luogo noto dove sarà protetta da neve, pioggia, sole, etc. Neve e pioggia possono causare corrosione. I raggi ultravioletti possono causare eliminazione della vernice o crepe su gomme o plastiche.

#### Valori di coppia raccomandati

Dadi della ruota anteriore	22-27 Newton Metri	16.2- 19.8 ft.-lb.
Dadi della ruota posteriore	24-29 Newton Metri	17.5- 21.3 ft.-lb.
Dado sella	12-17 Newton Metri	8.8- 12.5 ft.-lb.
Dado blocco della sella	15-19 Newton Metri	11.0-14.0 ft.-lb.
Dado del tassello del freno	7-11 Newton Metri	5.1- 8.1 ft.-lb.
Dado di blocco del manubrio	17-19 Newton Metri	12.5- 14.0 ft.-lb.
Dado di espansione gruppo sterzo	17-19 Newton Metri	12.5- 14.0 ft.-lb.
Dadi guarnitura pedivella	9-14 Newton Metri	6.6- 10.3 ft.-lb.
Dado centro freno	2-17 Newton Metri	1.5- 12.5 ft.-lb.

### 6.2 Programma di manutenzione

Per mantenere la vostra e-bike NCM in condizioni ottimali e l'esperienza di guida massimamente gradevole, raccomandiamo caldamente di seguire il seguente programma di manutenzione. Studiare il programma e seguirlo fino a farlo diventare automatico.

Programma di manutenzione	Ogni utilizzo	Ogni settimana	Ogni mese	Ogni 6 mesi	Ogni anno
Pressione delle gomme	×				
Condizioni delle gomme	×				
Ispezione visiva	×				
Pressione della leva del freno	×				
Bloccaggi rapidi	×				
Allineamento del manubrio	×				
Allineamento della sella	×				
Blocco della batteria	×				
Controllo delle ruote	×				
Ispezionare le condizioni del telaio (Inclusa la ricerca di fessure nelle saldature)		×			
Controllare e lubrificare la catena		×			
Controllo delle pastiglie dei freni		×			
Lubrificazione delle forcelle			×		
Lubrificazione di freni e cavi			×		
Lubrificazione del meccanismo di piegatura			×		
Controllo di dadi e coppia			×		
Pulizia della bicicletta			×		
Caricamento della batteria			×		
Controllo dei raggi			×		
Ispezionare le condizioni del cerchione			×		
Ispezionare sella, tubi e blocchi			×		
Ingrassamento dei cuscinetti dei pedali				×	
Controllo dei cuscinetti del mozzo				×	
Controllo dei cuscinetti dello sterzo				×	
Controllo dei cuscinetti del movimento centrale				×	
Sostituzione delle pastiglie dei freni					×
Sostituzione dei cavi dei freni (dipende dall'utilizzo)					×
Sostituzione delle gomme (dipende dall'utilizzo)					×

### **ATTENZIONE:**

— Come tutti i componenti meccanici, le biciclette a pedalata elettrica assistita sono soggetti a usura e stress. Componenti e materiali differenti possono reagire a usura e stress in modo diverso. Se è stata superata la vita utile progettata di un componente, questo può guastarsi improvvisamente, causando potenziali lesioni personali al ciclista. Qualsiasi crepa, graffio o cambio di colorazione nelle aree maggiormente sottoposte a stress indica che la vita utile del componente è stata raggiunta e quindi deve essere sostituito.

## 6.3 Risoluzione dei problemi

### **Come sapere lo stato di carica della batteria quando la batteria non è collegata alla bicicletta?**

- Premendo il pulsante di accensione della batteria, i LED si illumineranno indicando la carica rimanente.

### **Come effettuare un test della capacità della batteria?**

- Contattare NCM per organizzare la restituzione della batteria per il test. Se il test della batteria dà come risultato l'85% della capacità entro il primo anno (dalla data d'acquisto), vi verranno addebitate le spese di spedizione. Se il risultato è inferiore alla capacità dichiarata, all'interno del periodo di garanzia, la batteria verrà sostituita.

### **Cosa succede se la batteria si scarica durante un viaggio?**

- Cosa succede se la batteria si scarica durante un viaggio.

### **La batteria deve essere sempre completamente scarica prima di essere ricaricata?**

- Non c'è bisogno di effettuare una scarica completa ogni volta. Raccomandiamo una scarica completa ogni 2-3 mesi.

### **Cosa fare se il cerchio presenta delle crepe o se i raggi sono allentati?**

- Portare la propria bicicletta in un centro di riparazione o da un tecnico per il servizio. Il problema potrebbe essere semplice da risolvere, come nel caso della regolazione dei raggi.

### **Il display si accende, ma il motore non si attiva. Come procedere?**

- Controllare il collegamento del motore. Il collegamento non funzionerà se lo spinotto non è inserito completamente. A volte, girare il manubrio può causare un leggero spostamento dello spinotto.

### **Il display non si accende a meno che il caricatore della batteria non sia collegato?**

- Fare riferimento al manuale del display per la definizione del codice di errore e, se necessario, riportare il codice a NCM.

### **Come mai i motori della concorrenza presentano un suono diverso?**

- NCM utilizza una struttura interna del motore diversa rispetto agli altri produttori. Come conseguenza, la frequenza è leggermente superiore e la coppia è migliore.

**In caso di ulteriori domande, contattateci all'indirizzo [support.eu@ncmbikes.com](mailto:support.eu@ncmbikes.com).**

## 6.4 Definizione di manomissione e raccomandazioni

Categoria 1	Categoria 2	Categoria 3	Categoria 4
Componenti che possono essere sostituiti solo dopo l'approvazione del produttore della bicicletta/fornitore di sistemi elettronici	Componenti che possono essere sostituiti solo dopo l'approvazione del produttore della bicicletta	Componenti che possono essere sostituiti solo dopo l'approvazione del produttore della bicicletta o del componente	Componenti che possono essere sostituiti senza approvazione
Motore Sensore Controller Cavi elettronici Controlli sul manubrio Display Batteria Caricatore della batteria	Telaio Forcella (anche sospensioni) Ruota motore Sistema frenante Ceppo del freno Portapacchi Movimento centrale	Pedivella Ruota senza motore Catena o cinghia (di larghezza originale) Nastro per cerchione Pneumatici (solo su ETRTO originale) Cavi freno meccanico/idraulico Sistema frenante (per freni a tamburo, a disco e a mozzo) Manubrio e attacco (senza alterazione di manubrio e attacco) Sella e canotto (massima variazione della posizione non superiore a 20mm) Luce superiore	Gruppo sterzo Pedale (stessa larghezza degli originali) Deragliatori Sistema di cambio Leve del cambio Cavi interni/esterni del cambio Catena/cinghia di trasmissione Cassetta o pignoni (quando i pignoni sono uguali all'originale) Copricatena Parafanghi (solo se delle stesse dimensioni degli originali e montati ad almeno 10 mm di distanza dalla gomma) Raggi Tubi Dinamo Luce anteriore/Catarifrangente anteriore Luce posteriore/Catarifrangente posteriore Catarifrangente per ruota Cavalletto Manopola (solo con morsa)

### AVVERTIMENTO:

La modifica di qualsiasi parte della bicicletta, come la forcella o il telaio, può rendere la parte specifica o l'intera bicicletta non sicura. Un componente modificato o male installato può aumentare il carico su tutte le altre parti, aumentando il rischio di guasti o rotture. Le modifiche, inoltre, possono avere un effetto avverso sulla guida della bicicletta, che può comportare perdita del controllo, cadute e lesioni personali gravi. Non aggiungere, rimuovere o modificare parti della tua bicicletta prima di esserti consultato con un tecnico qualificato. Raccomandiamo un colloquio con noi di NCM prima di effettuare qualsiasi modifica o aggiunta in parti per confermare la sicurezza e la compatibilità con la tua bicicletta.

## 7. DATI TECNICI

Componente	Milano 26" 48V
Motore	Das-Kit, Motore a trazione posteriore X15, 48V 250W, 25km/h
Batteria	I5-4813H, 48V 13AH, 624WH, con porta USB
Display	Das-Kit, L7B, LCD, 6 Livelli
Forcella anteriore	Suntour, NEX 26"
Guarnitura	Prowheel, OUNCE-248AC, 48T
Leva del freno:	Tektro, Sx: EL555-RT con sensore, Dx: CL530-TS
Freno	Davanti/Posteriore: Freni a disco Tektro, MD-M280
Deragliatore	Shimano, Altus M310, 7-Velocità
Ruota libera	7-Velocità, 14-28T
Pneumatico	Schwalbe, Big Ben 26"*2.15
Luce	Spanninga, Davanti: Kendo, 48V, 30 Lux Posteriore: Solo
Carico massimo (ciclista incluso)	125 kg
Velocità massima	25 km/h

Componente	Milano 28" 48V	Venice 28" 48V
Motore	Das-Kit, Motore a trazione posteriore X15, 48V 250W, 25km/h	Das-Kit, Motore a trazione posteriore X15, 48V 250W, 25km/h
Batteria	I5-4813H, 48V 13AH, 624WH, con porta USB	I5-4813H, 48V 13AH, 624WH, con porta USB
Display	Das-Kit, L7B, LCD, 6 Livelli	Das-Kit, L7B, LCD, 6 Livelli
Forcella anteriore	Suntour, NEX 28"	Suntour, NEX 28"
Guarnitura	Prowheel, OUNCE-248AC, 48T	Prowheel, OUNCE-248AC, 48T
Leva del freno:	Tektro, Sx: EL555-RT con sensore, Dx: CL530-TS	Tektro, Sx: EL555-RT con sensore, Dx: CL530-TS
Freno	Davanti/Posteriore: Freni a disco Tektro, MD-M280	Davanti/Posteriore: Freni a disco Tektro, MD-M280
Deragliatore	Shimano, Altus M310, 7-Velocità	Shimano, Altus M310, 7-Velocità
Ruota libera	7-Velocità, 14-28T	7-Velocità, 14-28T
Pneumatico	Schwalbe, Marathon 28"*1.5	Schwalbe, Marathon 28"*1.5
Luce	Spanninga, Davanti: Kendo, 48V, 30 Lux Posteriore: Solo	Spanninga, Davanti: Kendo, 48V, 30 Lux Posteriore: Solo
Carico massimo (ciclista incluso)	125 kg	125 kg
Velocità massima	25 km/h	25 km/h

Per soddisfare le richieste dei propri clienti, NCM si riserva il diritto di modificare le caratteristiche dei propri prodotti in qualsiasi momento, senza preavviso. Contattare un distributore autorizzato NCM per l'assistenza.

## 8. GARANZIA

La vostra e-bike NCM viene venduta con una garanzia limitata. Visitare il sito [www.ncmbikes.com](http://www.ncmbikes.com) o il proprio rivenditore NCM di fiducia per ulteriori dettagli.

**Dichiarazione di conformità EU**  
**Ai sensi della Direttiva 2006/42/EC & 2004/108/EC**

Produttore/Responsabile	<b>Leon Cycle GmbH</b> <b>Mr. Lijun Ding</b>
Prodotto	EPAC /Pedelec (Bicicletta elettrica a pedalata assistita)
Marchio	NCM
Modello	<b>Paris, Paris Plus, London, London Plus, Lyon, Moscow, Moscow Plus, Prague, Prague Plus, Hamburg, Munich, Munich N8C, Venice, Venice Plus, Milano, Milano Plus, Aspen, Aspen Plus, Miami, Miami Plus, Miami Pro, Milano MAX N8R, Milano MAX N8C, Paris MAX N8R, Paris MAX N8C, Alicante, Alicante Plus, Alicante Pro</b>
Standard (sicurezza)	<b>DIN EN 15194:2011</b> <b>DIN EN ISO 13849:2008</b> <b>DIN EN 82079:2013</b>

I prodotti menzionati in precedenza sono conformi ai requisiti essenziali delle seguenti Direttive ove vengono utilizzati per il loro scopo originario:



Direttiva macchine

2006/24/EC



Direttiva per la compatibilità  
elettromagnetica

2004/108/EC

Indirizzo

**Leon Cycle GmbH**  
**Eckenerstraße 3**  
**30179 Hannover, Deutschland**

Telefono, Fax, Email:

**Tel.: +49 (511) 897 938 - 22**  
**Fax: +49 (511) 897 938 - 29**  
**support.it@ncmbikes.com**

Hannover, 10.10.2017

Lijun Ding  
Chief Executive Officer

Luogo e data di emissione

Nome e firma

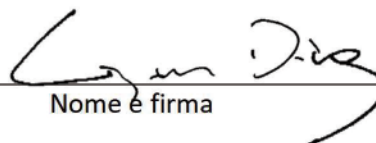

EN15194 CE



## **NCM Bikes GmbH**

Eckenerstraße 3  
30179 Hannover  
Germania  
Tel.: +49 511 - 897 938 22  
Fax: +49 511 - 897 938 29  
info@ncmbikes.com  
www.ncmbikes.com

HIT05